

**An den Installateur:**  
Bitte diese Anweisung an den Kunden weitergeben.

**Avis à l'installateur:**  
Donnez SVP cette notice au client final.

**Per l'installatore:**  
Per cortesia trasmetta questo documento al cliente.

**Aan de installateur:**  
Wilt u deze gebruiksaanwijzing aan uw klant overhandigen.

**For the installer:**  
Please hand-over this instruction to the client.

# Geberit Clou

Gebrauchsanweisung  
Mode d'emploi  
Istruzioni per l'uso  
Gebruiksaanwijzing  
User manual

int. 8451-02

996.864.00.0

**■ GEBERIT**

### Wo ist der Wasserüberlauf?

Ihr Waschtisch / Bidet ist mit einem Geberit Clou Ab- und Überlaufventil ausgerüstet, das versteckt unter dem Keramikkörper angebracht ist. Die Betätigung erfolgt über den Zugknopf oder Kipphebel an der Armatur.

### Où se trouve le trop-plein?

Votre lavabo / bidet est équipé d'une soupape de trop-plein Geberit Clou qui est cachée sous le corps en céramique. Le déclenchement se fait par bouton à tirer ou tirette.

### Dov'è il troppopieno?

Il vostro lavabo / bidet è attrezzato con un Geberit Clou con scarico e troppopieno intergrato che viene applicato nascosto sotto la ceramica. L'azionamento avviene attraverso la leva posta nella rubinetteria.

### Waar is de overloop?

Uw wastafel / bidet is voorzien van een Geberit Clou afvoeren overloopgarnituur, die onder de wastafel / bidet zit. Bediening door middel van een trekknop of wastestang aan de kraan.

### Where is the overflow?

Your wash basin / bidet is equipped with the Geberit Clou pop-up waste- and overflow coupling which is fitted, hidden, underneath the ceramic body. The actuation takes place through a pull knob or lever.

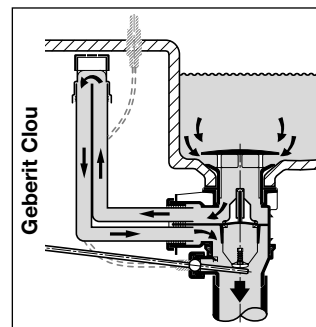
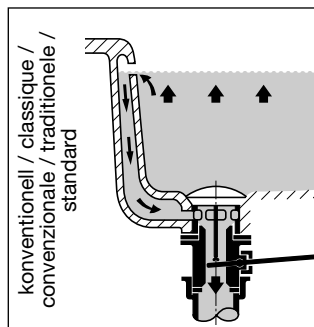

### Reinigung

Für die Reinigung des sichtbaren Ventildeckels dürfen **keine scheuernden oder säuremittelhaltigen Reinigungsmittel** (z.B. Entkalker) verwendet werden. Der Ventildeckel muss nach der Reinigung mit klarem Wasser abgespült werden.

### Nettoyage

**Ne pas utiliser de produits abrasifs ou acides** (anti-calcaire par exemple) pour le nettoyage du set de finition. Après le nettoyage, le set de finition doit être rincé à l'eau claire.

### Pulizia

Per la pulizia del tappo della piletta **non devono essere utilizzati detersivi abrasivi oppure quelli che contengono acidi** (es. decalcificatori). Dopo la pulizia, il tappo della piletta deve essere risciacquato con acqua.

### Reiniging

Voor de reiniging van het ventiel alleen zachte schoonmaakmiddelen gebruiken, **geen schuur- of zure schoonmaakmiddelen**. Na het reinigen, de ventielstop met schoon water afspoelen.

### Cleaning

For the cleaning of the visible cover **do not use scouring- or acid agents** (e.g. decalcifying acid). After cleaning, rinse the cover with clear water.

